

AKL

Kumanda Paneli

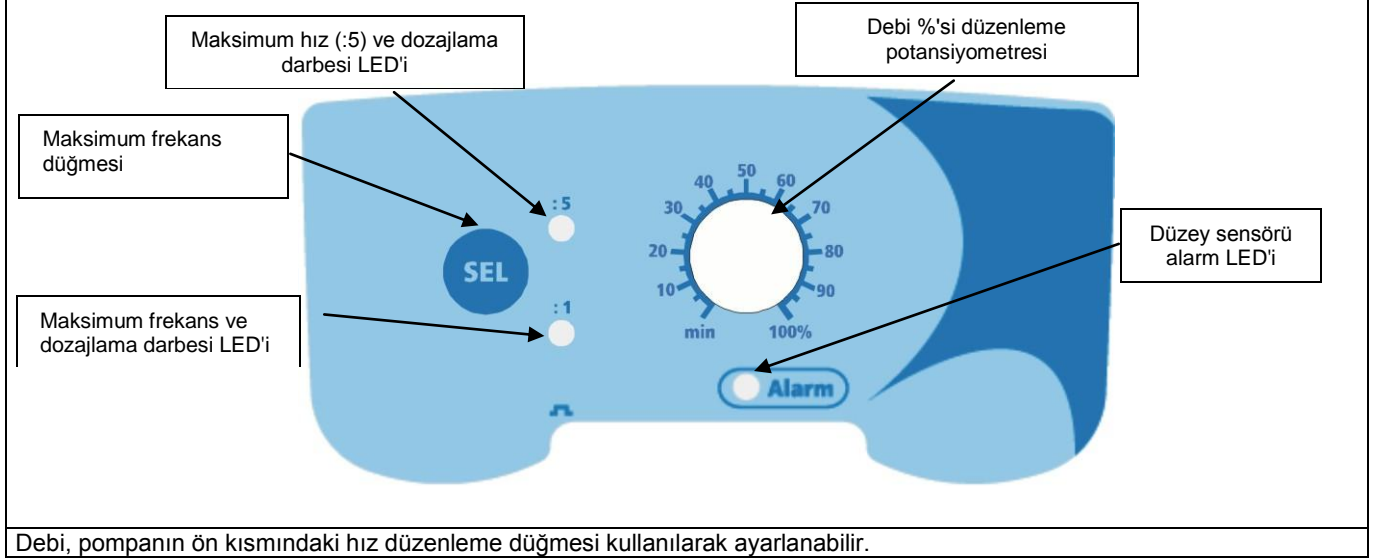

Alarmlar

Ekran	Nedeni	Kesinti
Sabit alarm LED'i	Düzy sensörü alarmı (tanktan çekilen sıvı)	Sıvı seviyesini düzeltin.

AKS

Kumanda Paneli

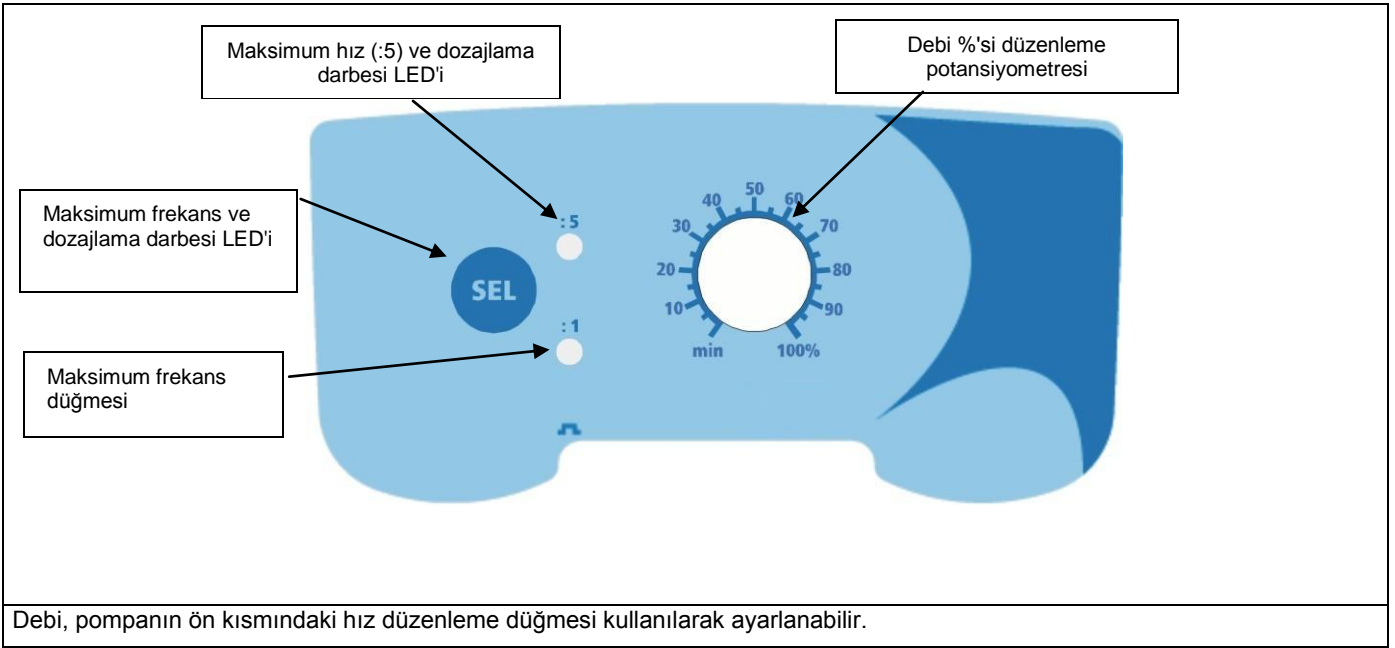

TEKNA SERİSİ DOZAJLAMA POMPALARI İÇİN KURULUM ve ÇALIŞTIRMA EL KİTABI

Pompanız, aşağıdaki tabloda listelenen pompa serisinin bir parçasıdır:

Model	PVDF			Bağlantılar (mm) Dahili / Harici	Vuruş / dk.
	Basınç bar	Debi L/st.	cc / vuruş.		
600	20	2,5	0,35	4 / 6 – 4 / 7	120
	18	3,0	0,41		
603	12	4	0,42	4/6	160
	10	5	0,52		
	8	6	0,63		
	2	8	0,83		
800	12	7	0,36	4/6	300
	10	10	0,52		
	5	15	0,78		
	1	18	0,94		
803	5	20	1,11	8/12	300
	4	25	1,39		
	2	40	2,22		
	1	54	3		

GİRİŞ

Dozajlama pompası, elektronik devreleri ve miknatısı barındıran bir kontrol ünitesi ve dozajlanacak sıvıyla temas halindeki bir hidrolik parçadan oluşmaktadır.

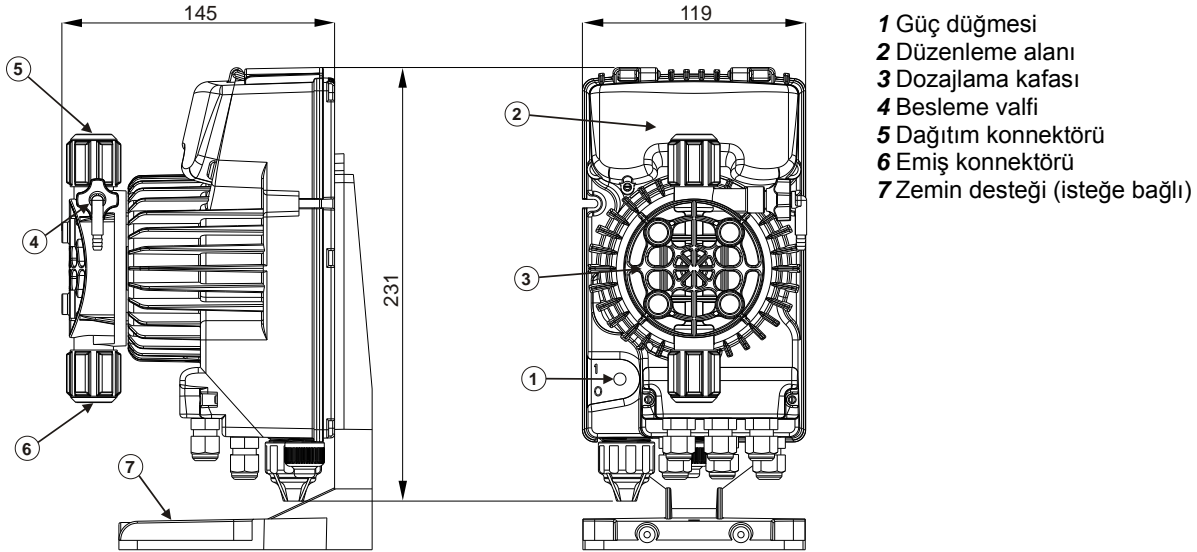

Sıvıyla temas halindeki parçaların imalat malzemeleri, gündelik kullanımda en çok karşılaşılan kimyasal ürünlerle uyumlu olacak şekilde seçilmiştir. Pazarda satılan kimyasal ürünlerin çeşitliliği göz önüne alındığında, dozlanan ürünün ve temas parçası malzemelerinin kimyasal açıdan uyumluluğunun kontrol edilmesi önerilir.

POMPA KAFASINDA (STANDART) KULLANILAN MALZEMELER

GÖVDE	PVDF
KONNEKTÖRLER:	PVDF
DİYAFRAM	PTFE
TOP VALFLER:	SERAMİK

Pompalar, vazgeçilmez parçaları doğru şekilde monte edilmiş komple sistemler olarak tedarik edilir. Ürün ambalajı içinde aşağıdaki parçaları bulacaksınız:

Zemin filtresi, enjeksiyon valfi, saydam emiş borusu, hava alma valfi için saydam boru, opak dağıtım borusu, pompa sabitleme aksesuarları, duvara montaj kelepçesi, düzey sensörü konnektörü ve kullanma el kitabı.

ÖNLEMLER

POMPAYI KURMADAN VEYA ÜZERİNDE BAKIM YAPMAYA BAŞLAMADAN ÖNCE AŞAĞIDAKİ ÖNLEMLERİ DİKKATLE OKUYUN

DİKKAT! Ürünü kurmadan veya üzerinde bakım yapmadan önce her zaman güç beslemesini çıkartın
DİKKAT! Dozlanan ürünle ilgili güvenlik prosedürlerini izleyin

- **H₂SO₄ SÜLFÜRİK ASİT** Tüm pompalar su ile test edilmiştir. Suyla reaksiyona girebilecek kimyasal ürünleri dozlarırken, tesisatın tüm dahili parçalarını iyice kurulayın.
- Pompayı sıcaklığın 40°C'yi aşmadığı ve bağıl nemin %90'ın altında olduğu bir konuma kurun. Pompa, IP65 sınıfı koruma düzeyine sahiptir.
- Pompayı tüm inceleme ve bakım işlemlerinin kolaylıkla yapılabileceği bir konuma kurun ve ardından aşırı titreşimleri önlemek için pompayı sıkıca sabitleyin.
- Şebekedeki kullanılabilir güç beslemesinin, pompa etiketinde belirtilen değerlerle uyumlu olduğunu kontrol edin.
- Basınçlı borulara sıvı enjekte ediyorsanız, pompayı çalıştırmadan önce sistem basıncının her zaman dozajlama pompası etiketinde belirtilen maksimum çalışma basıncını aşmadığından emin olun.

KABLolar

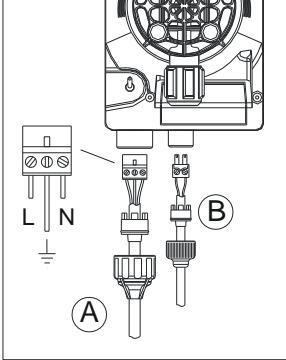
	<p>A Giriş = güç beslemesi</p> <p>B Giriş = Düzye</p>	<p>Pompa, pompanın yan tarafındaki etikette belirtilen değerlerle uyumlu bir güç besleme kaynağına bağlanmalıdır. Bu sınırlara uyulmaması, pompanın zarar görmesine neden olabilir.</p> <p>Pompalar aşırı voltajı sınırlı bir ölçüde emebilecek şekilde tasarlanmıştır. Bu nedenle, pompanın zarar görmesini önlemek için, tercihen pompanın yüksek voltaj üreten elektrikli cihazların da bağlandığı ortak bir güç kaynağına bağlanmadığından emin olun.</p> <p>Üç fazlı 380V hattı bağlantısı yalnızca faz ve nötr arasında yapılmalıdır. Faz ve topraklama arasında bağlantı yapılmamalıdır.</p>
--	---	--

TESİSAT

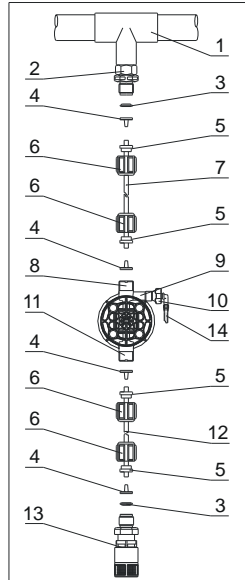

- 1 – enjeksiyon noktası
- 2 – enjeksiyon konnektörü
- 3 – conta
- 4 – boru tutucusu
- 5 – boru kelepçesi
- 6 – halkalı somun
- 7 – dağıtım borusu
- 8 – dağıtım valfi
- 9 – pompa kafası
- 10 – hava alma valfi
- 11 – emiş valfi
- 12 – emiş borusu
- 13 – zemin filtresi
- 14 – hava alma valfi konnektörü

Yaklaşık 800 saatlik çalıştırmadan sonra, 4 Nm'lik bir sıkma torku uygulayarak pompa gövdesindeki civataları sıkılayın.

Tesisat bağlantılarını yaparken, aşağıdaki talimatları izlediğinizden emin olun:

- Tortuların filtreyi tıkamasını ve pompanın hidrolik parçasına zarar vermesini önlemek için **ZEMİN FİLTRESİ** her zaman zeminden 5-10 cm uzakta olacak şekilde kurulmalıdır;
- Pompalar standart olarak giriş ve çıkış boruları pompanın tesisat özelliklerine uygun boyutta seçilmiş olarak tedarik edilir. Daha uzun borular kullanmanız gerekiyorsa, pompayla birlikte verilen borularla aynı boyutlarda borular kullanılması gerekir.
- **DAĞITIM BORUSUNUN** güneş ışınlarına maruz kalabileceği açık mekan uygulamalarında, morötesi ışınlara dayanıklı siyah boru kullanılması önerilir;
- **ENJEKSİYON NOKTASININ** pompa veya depodan daha yükseğe konumlandırılması önerilir;
- Pompayla birlikte verilen **ENJEKSİYON VALFİ**, her zaman dozajlama akışı dağıtım hattının ucuna takılmalıdır.

CALIŖTIRMA

Yukarıda açıklanan tüm işlemler tamamlandıktan sonra, pompa çalıştırmaya hazır hale gelir.

Besleme

- Pompayı çalıştırın
- Düğmeyi saat yönünün tersine çevirerek besleme konnektörünü açın ve takılı borudan dışarı sıvı çıkmasını bekleyin.
- Pompanın tamamen sıvıyla dolduğundan emin olunca, konnektörü kapattığınızda pompa dozajlamaya başlayacaktır.

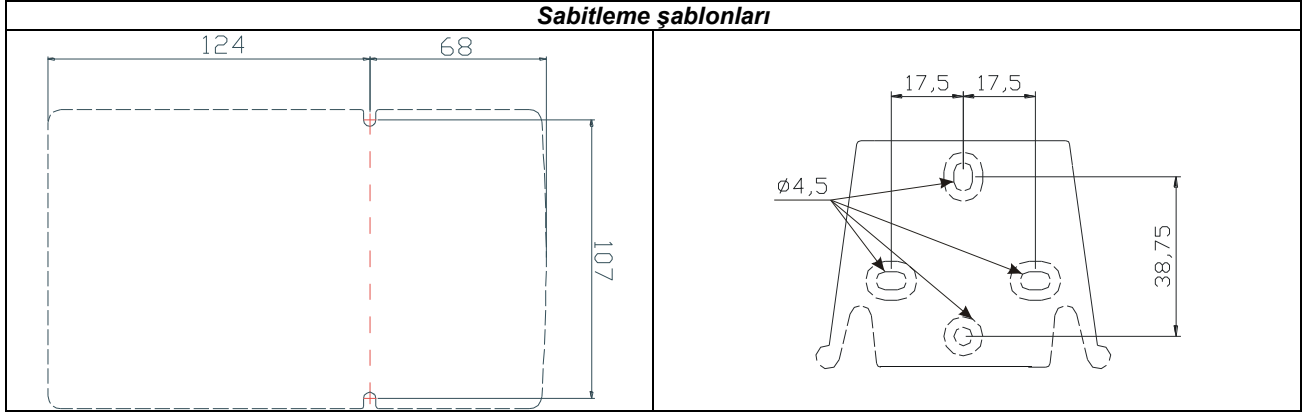

Sorun Giderme

Sorun	Olası Nedeni	Çözüm
Pompa düzgün çalışıyor fakat dozajlama kesiliyor	Valf tıkanmıştır	Valfleri temizleyin veya temizlenemeyen kalıntılar varsa gerekirse yenileriyle değiştirin
	Emiş yüksekliği çok fazladır	Pompayı veya tankı emiş yüksekliğini azaltacak şekilde konumlandırın (pompayı su yüksekliğinin altına kurun)
	Sıvının viskozitesi çok yüksektir	Emiş yüksekliğini azaltın veya daha büyük bir debi kapasitesine sahip bir pompa kullanın
Debi kapasitesi yetersiz	Valf sızdırıyordur	Halka somunlarının düzgün bir şekilde sıkıldığından emin olun
	Sıvının viskozitesi çok yüksektir	Daha büyük bir debi kapasitesine sahip bir pompa kullanın veya emiş yüksekliğini azaltın (pompayı su yüksekliğinin altına kurun)
	Valf kısmen tıkanmıştır	Valfleri temizleyin veya temizlenemeyen kalıntılar varsa gerekirse yenileriyle değiştirin
Pompanın debi kapasitesi çok yüksek veya düzensiz	Dağıtım hattında sifon etkisi olmuştur	Enjeksiyon valfi tesisatını kontrol edin. Yetersiz ise bir geri basınç valfi takın.
	Dağıtım hattındaki saydam PVC borusu	Dağıtım hattında opak bir PE borusu kullanın
	Pompa düzgün kalibre edilmemiştir	Sistem basıncına göre pompanın debi kapasitesini kontrol edin.
Diyafram bozuk	Aşırı geri basınç	Sistem basıncını kontrol edin. Enjeksiyon valfinin tıkanıp tıkanmadığını kontrol edin. Dağıtım valfleri ve enjeksiyon noktası arasında tıkanma olup olmadığını kontrol edin.
	Sıvısız çalıştırma	Zemin filtresinin (valf) yerinde olup olmadığını kontrol edin. Depodaki kimyasal ürün tükendiğinde pompayı durduran bir düzey sensörü kullanın.
	Diyafram düzgün şekilde sabitlenmemiştir	Diyafram değiştirilmişse, yeni diyaframın düzgün bir şekilde sıkıldığından emin olun.
Pompa çalışmıyor	Güç beslemesi yetersizdir	Pompa plakası verilerindeki değerlerle elektrik şebekesi değerlerinin uyumlu olup olmadığını kontrol edin.